

世田谷パブリックシアター
システムの概要図

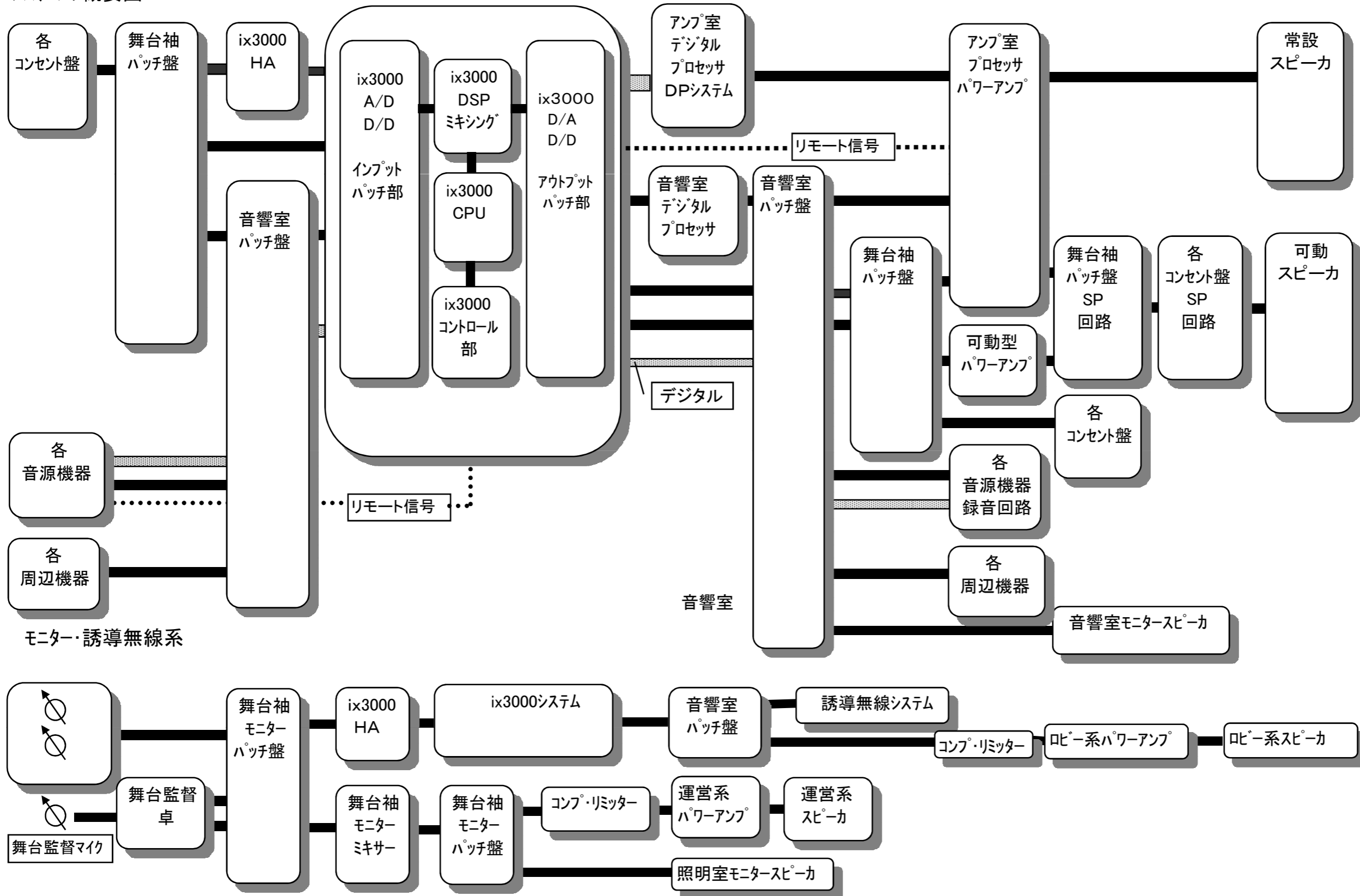

★=更新箇所

■音響室 調整卓

区分単位

| 種別 | メーカー (機種) | 数 | 備考 | 貸出セット名 | 使用数 | 料金 | | | | | | | | | | | | | | | | | | | | | |
|---|------------------|---|----|------------------------|-----|------------------|--|------------------|---|--|--|--|--|---|--|--|--|--|--|--|-----------------------------|--|--|--|--|--|--|
| ● デジタル調整卓 | TOA (ix3000-SJM) | 1 | | 音響セット1-A内 音響セット2-A内 | | 14,000 20,000 | | | | | | | | | | | | | | | | | | | | | |
| <table border="1" style="width:100%; border-collapse: collapse;"> <tr> <td style="width:33%; vertical-align: top;"> ミキサー入力数 : 64ch GROUPチャンネル数 : 16ch AUXチャンネル数 : 16ch MTRIXチャンネル数 : 48ch <hr/> ハッチ入力数 : 224ch LINE-IN : 128ch HA : 64ch AES/EBU : 32ch <hr/> ハッチ出力数 : 192ch LINE-OUT : 160ch AES/EBU : 32ch フェーダー数 : 32 + 3本 (3分割型) </td> <td style="width:3%; text-align: center; vertical-align: middle;">仕 様 概 略</td> <td style="width:33%; vertical-align: top;"> AD変換 : 24ビット型(16ch) DA変換 : 24ビット型(プロセシム、サイド) AD/DA変換 : 20ビット型 オートメーション : シーン・ダイナミック型 チャンネル・コントロール PAN, TRIM IN-PUTレベル パラメトリック・イコライザ (4ポイント) ダイナミクス デレイ (GROUP, AUXチャンネル) AUXレベル GROUPレベル MTRIXレベル 外部機器制御 :MIDIプログラム、ノートチェンジ対応 :メック接点对応 </td> <td></td> <td></td> <td></td> <td></td> </tr> <tr> <td colspan="7"> <table border="1" style="width:100%; border-collapse: collapse;"> <tr> <td style="width:33%;"> 客席用リモート卓 フェーダー数 : 8 + 1本 </td> <td></td> <td></td> <td></td> <td></td> <td></td> <td></td> </tr> </table> </td> </tr> </table> | | | | | | | ミキサー入力数 : 64ch GROUPチャンネル数 : 16ch AUXチャンネル数 : 16ch MTRIXチャンネル数 : 48ch <hr/> ハッチ入力数 : 224ch LINE-IN : 128ch HA : 64ch AES/EBU : 32ch <hr/> ハッチ出力数 : 192ch LINE-OUT : 160ch AES/EBU : 32ch フェーダー数 : 32 + 3本 (3分割型) | 仕 様 概 略 | AD変換 : 24ビット型(16ch) DA変換 : 24ビット型(プロセシム、サイド) AD/DA変換 : 20ビット型 オートメーション : シーン・ダイナミック型 チャンネル・コントロール PAN, TRIM IN-PUTレベル パラメトリック・イコライザ (4ポイント) ダイナミクス デレイ (GROUP, AUXチャンネル) AUXレベル GROUPレベル MTRIXレベル 外部機器制御 :MIDIプログラム、ノートチェンジ対応 :メック接点对応 | | | | | <table border="1" style="width:100%; border-collapse: collapse;"> <tr> <td style="width:33%;"> 客席用リモート卓 フェーダー数 : 8 + 1本 </td> <td></td> <td></td> <td></td> <td></td> <td></td> <td></td> </tr> </table> | | | | | | | 客席用リモート卓 フェーダー数 : 8 + 1本 | | | | | | |
| ミキサー入力数 : 64ch GROUPチャンネル数 : 16ch AUXチャンネル数 : 16ch MTRIXチャンネル数 : 48ch <hr/> ハッチ入力数 : 224ch LINE-IN : 128ch HA : 64ch AES/EBU : 32ch <hr/> ハッチ出力数 : 192ch LINE-OUT : 160ch AES/EBU : 32ch フェーダー数 : 32 + 3本 (3分割型) | 仕 様 概 略 | AD変換 : 24ビット型(16ch) DA変換 : 24ビット型(プロセシム、サイド) AD/DA変換 : 20ビット型 オートメーション : シーン・ダイナミック型 チャンネル・コントロール PAN, TRIM IN-PUTレベル パラメトリック・イコライザ (4ポイント) ダイナミクス デレイ (GROUP, AUXチャンネル) AUXレベル GROUPレベル MTRIXレベル 外部機器制御 :MIDIプログラム、ノートチェンジ対応 :メック接点对応 | | | | | | | | | | | | | | | | | | | | | | | | | |
| <table border="1" style="width:100%; border-collapse: collapse;"> <tr> <td style="width:33%;"> 客席用リモート卓 フェーダー数 : 8 + 1本 </td> <td></td> <td></td> <td></td> <td></td> <td></td> <td></td> </tr> </table> | | | | | | | 客席用リモート卓 フェーダー数 : 8 + 1本 | | | | | | | | | | | | | | | | | | | | |
| 客席用リモート卓 フェーダー数 : 8 + 1本 | | | | | | | | | | | | | | | | | | | | | | | | | | | |

■可動 調整卓 (主劇場用)

区分単位

| 種別 | メーカー (機種) | 数 | 備考 | 貸出セット名 | 使用数 | 料金 |
|-------------|----------------------------|---|---------------------------|-----------|-----|-------|
| ● アナログ・ミキサー | Soundcraft (DELTA THEATRE) | 1 | 16(+2ST)/4G/LR 6AUX 4MTRX | 増設用音響調整卓A | | 5,100 |

■音響室 音源機器 (音響室ラック内)

区分単位

| 種別 | メーカー (機種) | 数 | 備考 | 貸出セット名 | 使用数 | 料金 |
|-----------|---------------------|---|-------------|--------------------------|-----|----------|
| ● MDレコーダー | TEAC (MD-801R) | 2 | (PCキーボード付属) | 単独(ミニディスク) 音響セット2-A内 | | 700 0 |
| ● CDプレーヤー | TASCAM (CD-01U pro) | 2 | | 単独(CDプレーヤー) 音響セット2-A内 | | 600 0 |

■可動 音源機器 (主劇場用)

区分単位

| 種別 | メーカー (機種) | 数 | 備考 | 貸出セット名 | 使用数 | 料金 |
|----------------|-------------------|---|--------------------|-------------------------------|-----|----------|
| ● MDレコーダー | SONY (MDS-E12) | 2 | リモコン付属 | 単独(ミニディスク) | | 700 |
| ● CDプレーヤー | MARANTZ(PMD-340) | 2 | | 単独(CDプレーヤー) | | 600 |
| ● DAT | TEAC (DA-30MK II) | 1 | 有線リモコン (RC-D30) 付属 | 単独(DAT) 音響セット2-A内 | | 900 0 |
| ● カセットテープレコーダー | TEAC (122MK-III) | 1 | | 単独(カセットテープレコーダー) 音響セット2-A内 | | 600 0 |

■音響室 周辺機器

区分単位

| 種別 | メーカー (機種) | 数 | 備考 | 貸出セット名 | 使用数 | 料金 |
|--------------|----------------|---|----|-------------------------|-----|-----|
| ● デジタル・リヴァーブ | SONY (DPS-R7) | 2 | | 単独(エフェクター) 音響セット2-A内 | | 700 |
| | YAMAHA (D5000) | 1 | | 単独(エフェクター) 音響セット2-A内 | | 0 |

■可動 周辺機器 (主劇場用)

区分単位

| 種別 | メーカー (機種) | 数 | 備考 | 貸出セット名 | 使用数 | 料金 |
|------------------|-----------------------|---|----|-------------------------|-----|-------|
| ● デジタル・リヴァーブ | Lexicon (PCM-80) | 1 | | 単独(エフェクター) 音響セット2-A内 | | 700 |
| | YAMAHA (Pro R3) | 2 | | 単独(エフェクター) 音響セット2-A内 | | 0 |
| ● マルチ・エフェクター | YAMAHA (SPX1000) | 1 | | 単独(エフェクター) | | 700 |
| | YAMAHA (SPX990) | 2 | | 音響セット2-A内 | | 0 |
| ● パラメトリック・イコライザー | intercity (AEF1 plus) | 2 | | 単独(パラメトリックイコライザ-) | | 2,000 |
| | YAMAHA (Q2031A) | 5 | | 単独(グラフィックイコライザ-) | | 400 |
| ● コンプ・リミッター | dbx (166A) | 2 | | 単独(エフェクター) 音響セット2-A内 | | 700 |
| | | | | | | 0 |

■常設スピーカー

区分単位

| 種別 | メーカー (機種) | 数 | 備考 | 貸出セット名 | 使用数 | 料金 |
|-------------------------|-----------------|------|------------------------|------------------------|-----|----|
| ● プロセニアム (センター) | TOA (R-SR-C8S) | 5 | Hi-BOX | 音響セット1-A内 音響セット2-A内 | | 0 |
| | TOA (R-SR-L1B) | 2 | Lo-BOX | | | 0 |
| ● プロセニアムL/R (2階3階席・効果用) | Apogee (AE-5NC) | 2 | L / R | | | |
| | | | | | | |
| ● プロセニアムサイド | TOA (SR-C8S) | 2×2 | Hi-BOX | | | |
| | TOA (SR-C8L) | 3×2 | Hi-BOX | | | |
| | TOA (SR-L1B特) | 2×2 | Lo-BOX | | | |
| ● シーリング | Apogee (AE-3) | 4×2列 | Hi-BOX | | | |
| | Apogee (AE-SB) | 2×2列 | Lo-BOX | | | |
| ● ウォール | Apogee (AE-3) | 8 | ウォールA (各階LR3系列) | | | |
| | Apogee (SSM) | 10 | ウォールB | | | |
| ● ステージフロント | Apogee (SSM) | 2 | (プロセニアム形状時使用可) ※1系統 | | | |
| | | | | | | |

■固定パワー・アンプ 7階アンプ室に常設

区分単位

| 種別 | メーカー (機種) | 数 | 用途 | 貸出セット名 | 使用数 | 料金 |
|--------------|--------------------|----|-------------------|------------------------|-----|----|
| デジタルプロセッサ- | XTA (DP-448) | 3 | プロセニアム/プロセニアムサイド用 | 音響セット1-A内 音響セット2-A内 | | 0 |
| パワーアンプ | YAMAHA (PC-9501N) | 15 | プロセニアム/プロセニアムサイド用 | | | 0 |
| デジタルプロセッサ- | TOA (DP-0206) | 1 | プロセニアムL/R効果用 | | | 0 |
| ダブルプロセッサ- | Apogee (P-500PVDT) | 1 | プロセニアムL/R効果用 | | | |
| パワーアンプ | Apogee (SA-600) | 2 | プロセニアムL/R効果用 | | | |
| ダブルプロセッサ- | Apogee (P-3PVDT) | 1 | 3F用 | | | |
| シングルプロセッサ- | Apogee (P-SSMPVST) | 1 | フロント用 | | | |
| パワーアンプ | Apogee (SA-400) | 2 | フロント用 | | | |
| プロセッサ-アンプ | Apogee (PA-3PV) | 10 | ウォール・シーリング用 | | | |
| プロセッサ-アンプ | Apogee (PA-SBPV) | 2 | シーリング用 | | | |
| プロセッサ-アンプ | Apogee (PA-SSMPV) | 5 | ウォール用 | | | |
| パワーアンプ | TOA (IP-300D) | 2 | 網元・監督室用 | | | |
| パワーアンプ | TOA (IP-450D) | 3 | 可動SP・ロビー用 | | | |
| コンプレッサ/リミッター | dbx (160A) | 1 | ロビー用 | | | |

■可動スピーカー（主劇場用）

区分単位

| 種別 | メーカー（機種） | 数 | 備考 | 貸出セット名 | 使用数 | 料金 |
|-----------------|------------------------|---|--------------------------------|---|-----|---------------------|
| ● 可動ハネカエリ・ステージ用 | Apogee (AE-5) | 4 | スタンド・ハトン吊り金具あり | サブスピーカーシステムセット 音響セット1・2-A内 (但し2台単位) | | 1,800 0 |
| ★ ● 可動メインシステム | Hi-BOX d&b (T-10) | 8 | スタンド・ハトン吊り金具あり ※汎用可 | メインスピーカーシステムセット 音響セット2-A内 | | 4,000 0 |
| | Lo-BOX d&b (Q-sub) | 4 | 専用キャスター-板付き(脱着可) | | | |
| ● 可動中型システムA | Apogee (AE-3-M) | 6 | スタンド・ハトン吊り金具あり ※三角フットモニター兼用 | 単独(可動スピーカー) サブスピーカーシステムセット 音響セット2-A内 | | 1,100 1,800 0 |
| ★ ● 可動小型システムA | Apogee (SSM) | 2 | ハトン吊り金具あり | 単独(仕込みスピーカー-B) 仕込みスピーカーシステムセットA 音響セット2-A内 | | 600 900 0 |
| ● 可動小型システムB | BOSE (101MM) | 6 | スタンド・ハトン吊り金具あり | 単独(仕込みスピーカー-A) 仕込みスピーカーシステムセットA 音響セット2-A内 | | 100 900 0 |
| ● 可動小型システムC | Roland (MA-12) | 3 | アンプ内蔵 (AC電源) | 単独(仕込みスピーカー-A) 仕込みスピーカーシステムセットA 音響セット2-A内 | | 100 900 0 |
| ● 可動ハネカエリ | ElectroVoice (FM-1502) | 4 | 三角フットモニター | 単独(ハネカエリスピーカー) 音響セット2-A内 | | 500 0 |

■可動パワーアンプ（主劇場用）

区分単位

| 種別 | メーカー（機種） | 数 | 備考 | 貸出セット名 | 使用数 | 料金 |
|------------------|------------------------------|---|------|----------|-----|----|
| ● 可動ハネカエリ・ステージ用 | プロセッサアンプ Apogee (PA-5RV) | 2 | ※2系統 | スピーカーに付属 | | 0 |
| ★ ● 可動メイン用パワーバック | アンプ d&b (D-12) | 3 | 6系統 | | | |
| | 内訳 | | | | | |
| | T10用 | 2 | 4系統 | | | |
| | Q-sub用 | 1 | 2系統 | | | |
| ★ ● SSM用 | (プロセッサアンプ) Apogee (PA-SSMRV) | 1 | 2系統 | | | |
| ● 仕込み用パワーバック | TOA (IP-300D/IP-450D) | 2 | 4系統 | | | |

■マルチケーブル（主劇場用）

| 種別 | メーカー（機種） | 数 | 備考 | 貸出セット名 | 使用数 | 料金 |
|-----------|------------------------|----|-------------|------------------------|-----|--------|
| ● 24chマルチ | CANARE (24B12MSW) | 10 | マルチボックス | 音響セット1-A内 音響セット2-A内 | | 0 0 |
| | CANARE (24C05-E3) | 5 | 5mケーブル | | | |
| | CANARE (24C10-E3) | 5 | 10mケーブル | | | |
| | CANARE (24C30-E3) | 3 | 30mケーブル | | | |
| | CANARE (24C005-E3MS22) | 3 | 中継ケーブル | | | |
| ● 8chマルチ | CANARE (8J12N12) | 8 | マルチボックス | 音響セット1-A内 音響セット2-A内 | | 0 0 |
| | CANARE (8C05-E3) | 8 | 5mケーブル | | | |
| | CANARE (8C10-E3) | 2 | 10mケーブル | | | |
| | CANARE (8C30-E3) | 1 | 30mケーブル | | | |
| | CANARE (8S1N2) | 2 | 先ハラ (XLRメス) | | | |
| | CANARE (8S2N1) | 1 | 先ハラ (XLRオス) | | | |

■マイクروفオン (主劇場用)

区分単位

| 種別 | メーカー (機種) | 数 | 備考 | 貸出セット名 | 使用数 | 料金(円) |
|-----------|-------------------------|----------------------|------------------------|-----------|-----------|-------|
| ● ダイナミック型 | SHURE (SM-58-LC) | 10 | | マイクروفオンA | | 300 |
| | SHURE (SM-58S) | 2 | スイッチ付き | マイクروفオンA | | 300 |
| | SHURE (SM-57-LC) | 12 | | マイクروفオンA | | 300 |
| | SHURE (Beta 58A) | 6 | | マイクروفオンA | | 300 |
| | SENNHEISER (MD-441U) | 6 | | マイクروفオンA | | 300 |
| | SENNHEISER (MD-421U) | 6 | | マイクروفオンA | | 300 |
| | ElectroVoice (RE-20) | 2 | | マイクروفオンB | | 1,200 |
| ● コンデンサー型 | amcron (PCC160B) | 5 | ハウンドリ型 | マイクروفオンA | | 300 |
| | AKG (C 562 BL) | 3 | ハウンドリ型 | マイクروفオンA | | 300 |
| | AKG (C460B comb) | 4 | (エクステンション チューブ VR61あり) | マイクروفオンA | | 300 |
| | COUNTRYMAN(ISOMAX II-C) | 2 | ピックアップ型 | マイクروفオンA | | 300 |
| | SONY (ECM-66B) | 2 | ピン型 | マイクروفオンA | | 300 |
| | amcron (PZM-30D) | 2 | ハウンドリ型 | マイクروفオンB | | 1,200 |
| | AKG (C460B/CK68-ULS) | 2 | ガンマイク (320mm +140mm) | マイクروفオンB | | 1,200 |
| | AKG (C414B-ULS) | 2 | | マイクروفオンB | | 1,200 |
| | SONY (C-38B) | 1 | | マイクروفオンB | | 1,200 |
| | ● ダイレクトボックス | COUNTRYMAN (TYPE 85) | 4 | | マイクروفオンA | |

■ワイヤレス・マイク (※主劇場専用)

区分単位

| 種別 | メーカー (機種) | 数 | 備考 | 貸出セット名 | 使用数 | 料金(円) |
|----------------------|----------------------|---|------------------|----------------|-----|-------|
| ● A帯ハンド型 | RAMSA (WX-TA815-K) | 3 | 単3アルカリ電池1本(7時間) | ワイヤレスマイクروفオンB | | 1,200 |
| ● A帯タイピン型 | RAMSA (WX-TA300) | 6 | 単3アルカリ電池2本(14時間) | ワイヤレスマイクروفオンB | | 1,200 |
| ● B帯ハンド型 | RAMSA (WX-TB815-K) | 6 | 単3アルカリ電池1本(7時間) | ワイヤレスマイクروفオンB | | 1,200 |
| ● B帯タイピン型 | RAMSA (WX-TB830) | 6 | 単3アルカリ電池2本(14時間) | ワイヤレスマイクروفオンB | | 1,200 |
| ● タイピン型ヘッド (A帯・B帯共通) | RAMSA (純正・灰色) | 6 | | タイピン型に含む | | 0 |
| | SENNHEISER (MKE-2黒色) | 8 | | | | |
| | SENNHEISER (MKE-2肌色) | 6 | | | | |

※電池はプロダクション負担

■マイク・スタンド (主劇場用)

区分単位

| 種別 | メーカー (機種) | 数 | 備考 | 貸出セット名 | 使用数 | 料金 |
|-------------|-----------------|---------------|-------------------|------------|-----|----|
| ● ブーム・スタンド | K&M (ST210/2B) | 15 | | マイクروفオンの内 | | 0 |
| | ● ミニ・ブーム | K&M (ST-259B) | 10 | | | |
| ● 小3段 | 高砂 (MF-34T) | 2 | 430mm-875mm | | | |
| ● 小2段 | 高砂 (MF-18T) | 6 | 820mm-1460mm | | | |
| ● 中2段 | 高砂 (MF-22T) | 6 | 1090mm-1920mm | | | |
| ● 大2段 | 高砂 (MF-25T) | 6 | 1360mm-2500mm | | | |
| ● 大フレキ | 高砂 (MF-230) | 12 | 1700mm-3000mm | | | |
| ● 卓上(ストレート) | 高砂 (MS-10) | 6 | 80mm +80mm (脱着可) | | | |
| ● 卓上フレキ | 高砂 (MS-404) | 3 | 200mm | | | |
| ● フレキ・アダプター | 高砂 (D型) | 4 | 200mm | | | |
| | 高砂 (E型) | 4 | 300mm | | | |
| ● アーム・スタンド | OHASI (MA-25BN) | 6 | 250mm | | | |
| | OHASI (MA-200N) | 6 | 250mm-400mm (2段式) | | | |

□共通機器

※シアタートラム・音響スタジオ・稽古場共有につき、調整後使用可となります

区分単位

| 種別 | メーカー (機種) | 数 | 備考 | 貸出セット名 | 使用数 | 料金 |
|------------------|--------------------------------|---|----------------------------|-------------------|-----|-------|
| ● アナログ・ミキサー | MACKIE (1402-VLZ) | 1 | 6+4stereo/LR | 増設用音響調整卓B | | 1,500 |
| | Soundcraft (SPRIT LIVE4 MK II) | 1 | 12+2ST/4G/LR (4MTRX) | 増設用音響調整卓B | | 1,500 |
| | Soundcraft (K1) | 1 | 24+2/4/2/4MTRX AUX:4(+2切替) | 増設用音響調整卓C | | 3,200 |
| ● MDレコーダー | TEAC (MD-350) | 1 | リモコン付属 | 単独 (ミニディスク) | | 700 |
| ● CDプレーヤー | SONY (CDP-D500) | 2 | ※AUTO-PAUSE可 (リモコン付属) | 単独 (CDプレーヤー) | | 600 |
| ● カセットテープレコーダー | TEAC (302) | 1 | 有線リモコン付属 ダブルカセット(独立可能型) | 単独 (カセットテープレコーダー) | | 600 |
| ● DAT | TEAC (DA-P1) | 1 | ポータブル型 | 単独 (DAT) | | 900 |
| ● デジタル・ディスクレコーダー | オクリ (DX5050) | 1 | ※3.5インチMOディスク仕様 | 単独 (MOディスクレコーダー) | | 2,400 |
| ● CDラジカセ | SONY (ZS-607) | 2 | リモコン付属 | 単独 (CDラジカセ) | | 900 |
| ● グラフィック・イコライザー | YAMAHA (Q2031A) | 3 | | 単独 (グラフィックイコライザー) | | 400 |
| ● マルチ・エフェクター | YAMAHA (SPX-990) | 2 | | 単独 (エフェクター) | | 700 |
| ● 可動アンプ | TOA (IP-300D) | 2 | | スピーカーの内 | | 0 |
| | TOA (IP-450D) | 2 | | スピーカーの内 | | 0 |
| ● スピーカー | ElectroVoice (FM-1202ER) | 3 | 三角フットモニター | 単独 (ハネカエリスピーカー) | | 500 |
| | BOSE (101MM STAGE) | 4 | スタンド・ハトン吊り金具付き | 単独 (仕込みスピーカー-A) | | 100 |
| | TOA (F-605G) | 5 | スタンド・ハトン吊り金具付き | 単独 (仕込みスピーカー-B) | | 600 |

□シアタートラム・音響スタジオ・稽古場共通マイク (※調整後使用可)

区分単位

| 種別 | メーカー (機種) | 数 | 備考 | 貸出セット名 | 使用数 | 料金(円) |
|-------------|----------------------|---|----------------------|---------|-----|-------|
| ● ダイナミック型 | SHURE (SM-58-LC) | 8 | | マイクフォンA | | 300 |
| | SHURE (SM-58S) | 2 | スイッチ付き | マイクフォンA | | 300 |
| | SHURE (SM-57-LC) | 8 | | マイクフォンA | | 300 |
| | SENNHEISER (MD-441U) | 4 | | マイクフォンA | | 300 |
| | SENNHEISER (MD-421U) | 4 | | マイクフォンA | | 300 |
| ● コンデンサー型 | amcron (PCC160B) | 3 | ハウンドリ型 | マイクフォンA | | 300 |
| | AKG (C460B comb) | 2 | | マイクフォンA | | 300 |
| | SONY (ECM-66B) | 2 | | マイクフォンA | | 300 |
| | amcron (PZM-30D) | 2 | ハウンドリ型 | マイクフォンB | | 1,200 |
| | AKG (C414B-ULS) | 2 | | マイクフォンB | | 1,200 |
| | AKG (C460B/CK68-ULS) | 2 | ガンマイク (320mm +140mm) | マイクフォンB | | 1,200 |
| | SONY (C-38B) | 1 | | マイクフォンB | | 1,200 |
| ● ダイレクトボックス | COUNTRYMAN (TYPE 85) | 4 | | マイクフォンA | | 300 |

□音響スタジオ用マイク (※調整後使用可)

区分単位

| 種別 | メーカー (機種) | 数 | 備考 | 貸出セット名 | 使用数 | 料金(円) |
|-----------|--------------------|---|---------------|---------|-----|-------|
| ● コンデンサー型 | NEUMANN (U 87Ai) | 1 | | マイクフォンB | | 1,200 |
| | SCHOEPS (CMC-56Ug) | 2 | | マイクフォンB | | 1,200 |
| | SANKEN (CMS-2BL) | 1 | ステレオ (トランス含む) | マイクフォンB | | 1,200 |

パブリックシアター音響回線図

3階～ロビー・楽屋レベル～

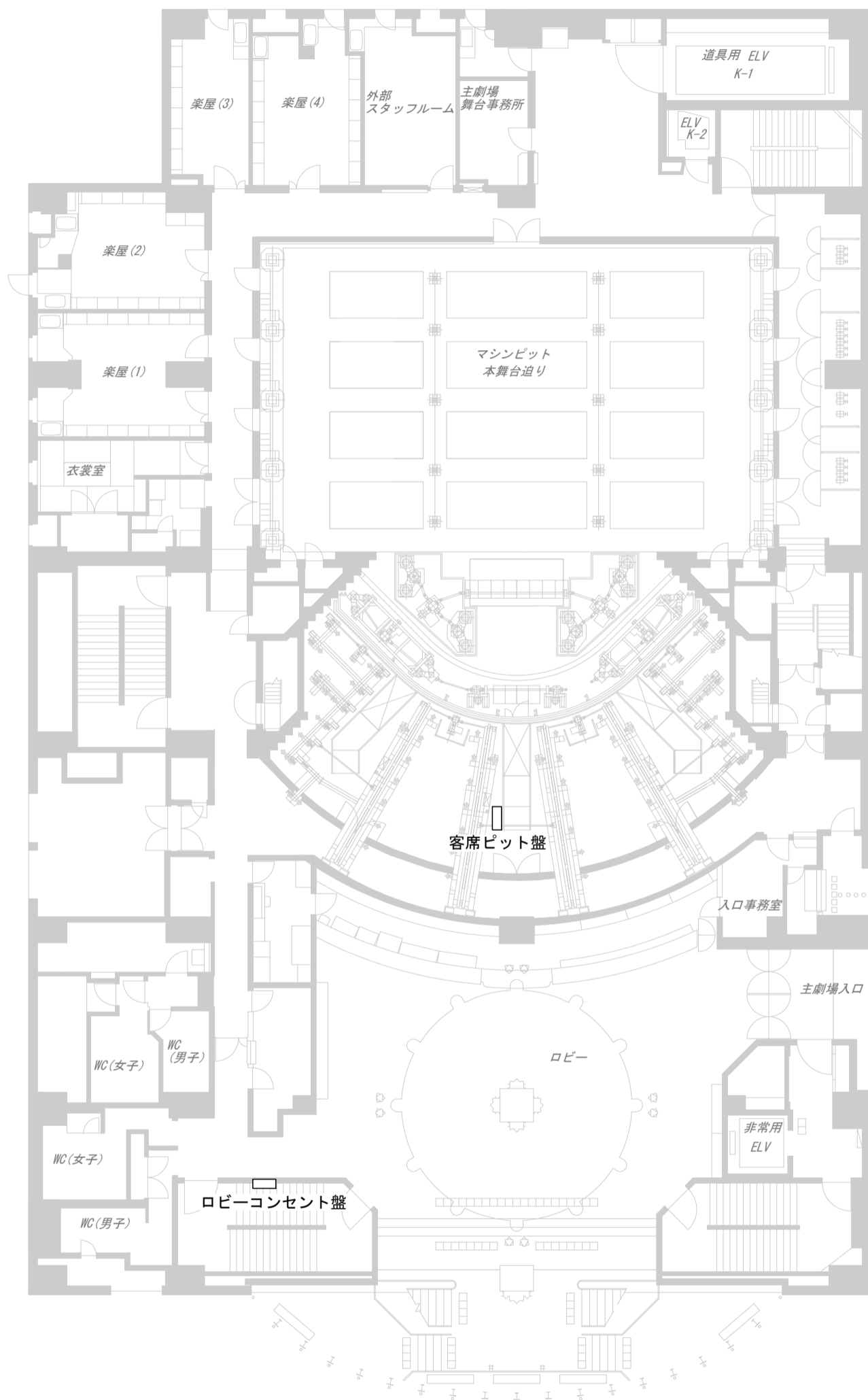

| ロビーコンセント盤 | |
|-----------|-------------|
| インカム | A/B/C/D/CUE |
| BNC (75Ω) | 1 |
| BNC (50Ω) | 1 |
| C 型 30A | 1 |
| 平行 20A | 1 |
| 単独回線 | 4 |

| 客席ピット盤 | |
|-----------|-------------|
| 24 ch マルチ | 1 |
| インカム | A/B/C/D/CUE |
| スピーカ | 4 |
| BNC (75Ω) | 2 |
| BNC (50Ω) | 2 |
| C 型 30A | 1 |
| 単独回線 | 2 |



世田谷パブリックシアター

〒154 東京都世田谷区太子堂4-1-1
PHONE 03-5432-1522
FAX 03-5432-1559

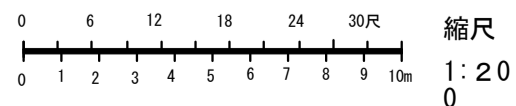

パブリックシアター音響回線図

4階～客席1階レベル～

| 舞台床盤 | |
|-----------|-------------|
| 24 ch マルチ | 2 |
| インカム | A/B/C/D/CUE |
| スピーカ | 4 |
| BNC (75Ω) | 2 |
| 平行 20A | 2 |

| 舞台下手奥盤 | |
|-----------|---|
| 24 ch マルチ | 1 |
| スピーカ | 4 |
| BNC (75Ω) | 2 |
| BNC (50Ω) | 2 |
| C 型 30A | 1 |
| 平行 20A | 2 |

| 舞台上手奥盤 | |
|-----------|---|
| 24 ch マルチ | 1 |
| スピーカ | 4 |
| BNC (75Ω) | 2 |
| BNC (50Ω) | 2 |
| C 型 30A | 1 |
| 平行 20A | 2 |

| 奈落下手盤 | |
|-----------|-------------|
| 24 ch マルチ | 2 |
| インカム | A/B/C/D/CUE |
| スピーカ | 8 |
| BNC (75Ω) | 7 |
| BNC (50Ω) | 2 |
| C 型 30A | 2 |
| 平行 20A | 2 |

※ Open形式時使用可

| 奈落上手盤 | |
|-----------|-------------|
| 24 ch マルチ | 2 |
| インカム | A/B/C/D/CUE |
| スピーカ | 8 |
| BNC (75Ω) | 7 |
| BNC (50Ω) | 2 |
| C 型 30A | 2 |
| 平行 20A | 2 |

※ Open形式時使用可

| 舞台下手盤 | |
|-----------|-------------|
| 24 ch マルチ | 2 |
| インカム | A/B/C/D/CUE |
| " | 8chマルチ × 1 |
| スピーカ | 8 |
| BNC (75Ω) | 7 |
| BNC (50Ω) | 2 |
| C 型 30A | 2 |
| 平行 20A | 2 |

| 舞台上手盤 | |
|-----------|-------------|
| 24 ch マルチ | 2 |
| インカム | A/B/C/D/CUE |
| " | 8chマルチ × 1 |
| スピーカ | 8 |
| BNC (75Ω) | 7 |
| BNC (50Ω) | 2 |
| C 型 30A | 2 |
| 平行 20A | 2 |

| 下手フロント盤 | |
|-----------|-------------|
| 24 ch マルチ | 2 |
| インカム | A/B/C/D/CUE |
| スピーカ | 8 |
| BNC (75Ω) | 7 |
| BNC (50Ω) | 2 |
| C 型 30A | 2 |
| 平行 20A | 2 |
| カメラコンセント | 1 |

| 上手フロント盤 | |
|-----------|-------------|
| 24 ch マルチ | 2 |
| インカム | A/B/C/D/CUE |
| スピーカ | 8 |
| BNC (75Ω) | 7 |
| BNC (50Ω) | 2 |
| C 型 30A | 2 |
| 平行 20A | 2 |
| カメラコンセント | 1 |

| 1階席下手マイク盤 | |
|-----------|---|
| 単独回線 | 2 |

| 1階席上手マイク盤 | |
|-----------|---|
| 単独回線 | 2 |

| 1階席下手床スピーカ盤 | |
|-------------|---|
| スピーカ | 4 |

※ 客席撤去時使用可

| 1階席上手床スピーカ盤 | |
|-------------|---|
| スピーカ | 4 |

※ 客席撤去時使用可

| カメラコンセント盤 | |
|-----------|---|
| カメラコンセント | 2 |

| 1階席中央床スピーカ盤 | |
|-------------|---|
| スピーカ | 4 |

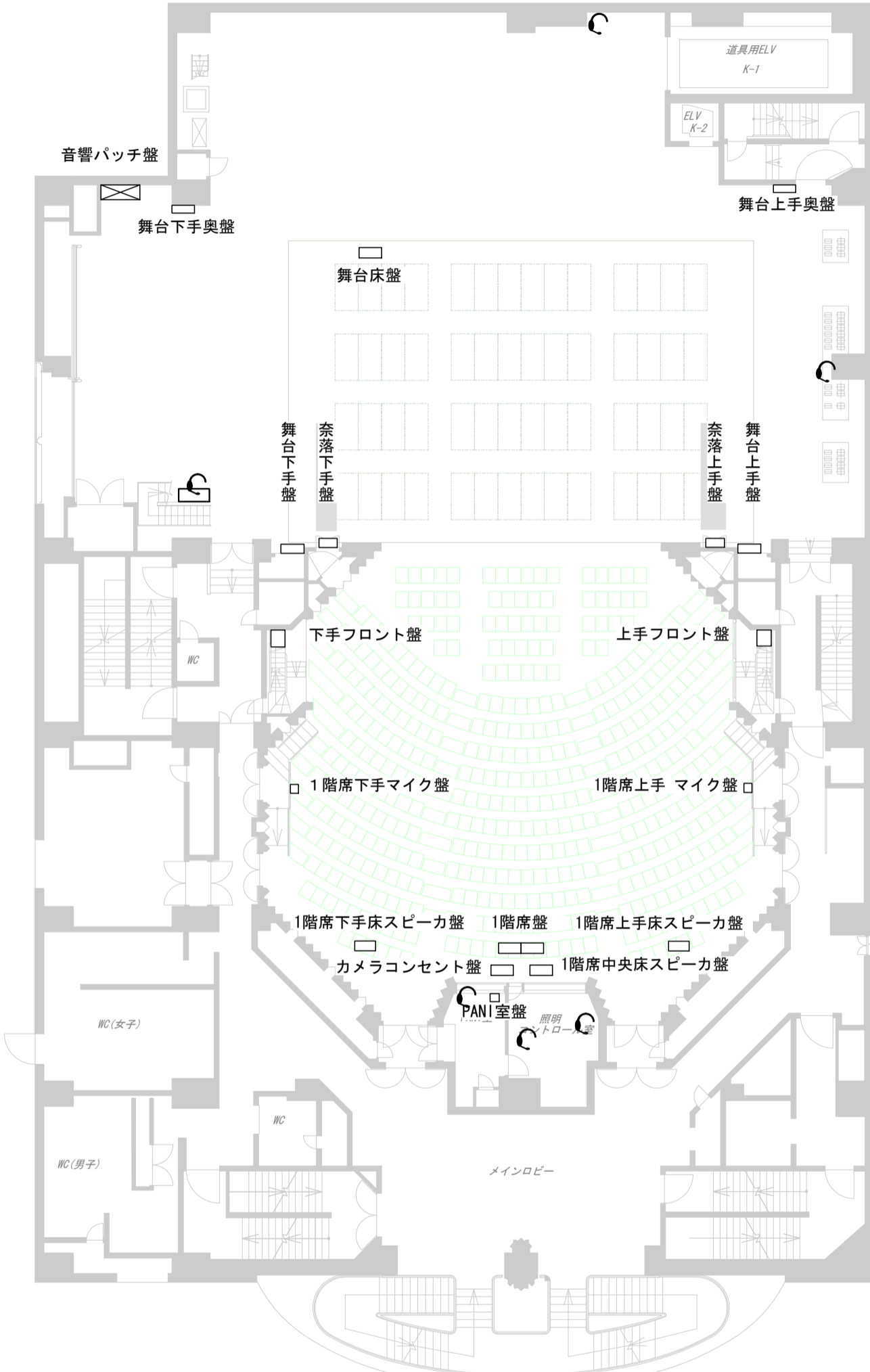

○ インカム (A/B/C/D/CUE)

| PANI室盤 | |
|--------|---|
| 単独回線 | 1 |

| 1階席盤 | |
|-----------|------------|
| 24 ch マルチ | 5 |
| インカム | 8chマルチ × 1 |
| BNC (75Ω) | 2 |
| BNC (50Ω) | 2 |
| C 型 30A | 1 |
| 平行 20A | 2 |
| ガナリ用回線 | 1 |

※ 客席撤去時使用可

 世田谷パブリックシアター

〒154 東京都世田谷区太子堂4-1-1
PHONE 03-5432-1522
FAX 03-5432-1559

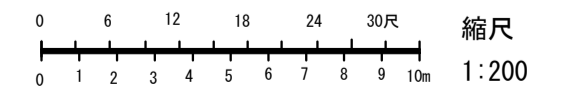

パブリックシアター音響回線図

5階～客席2階レベル～

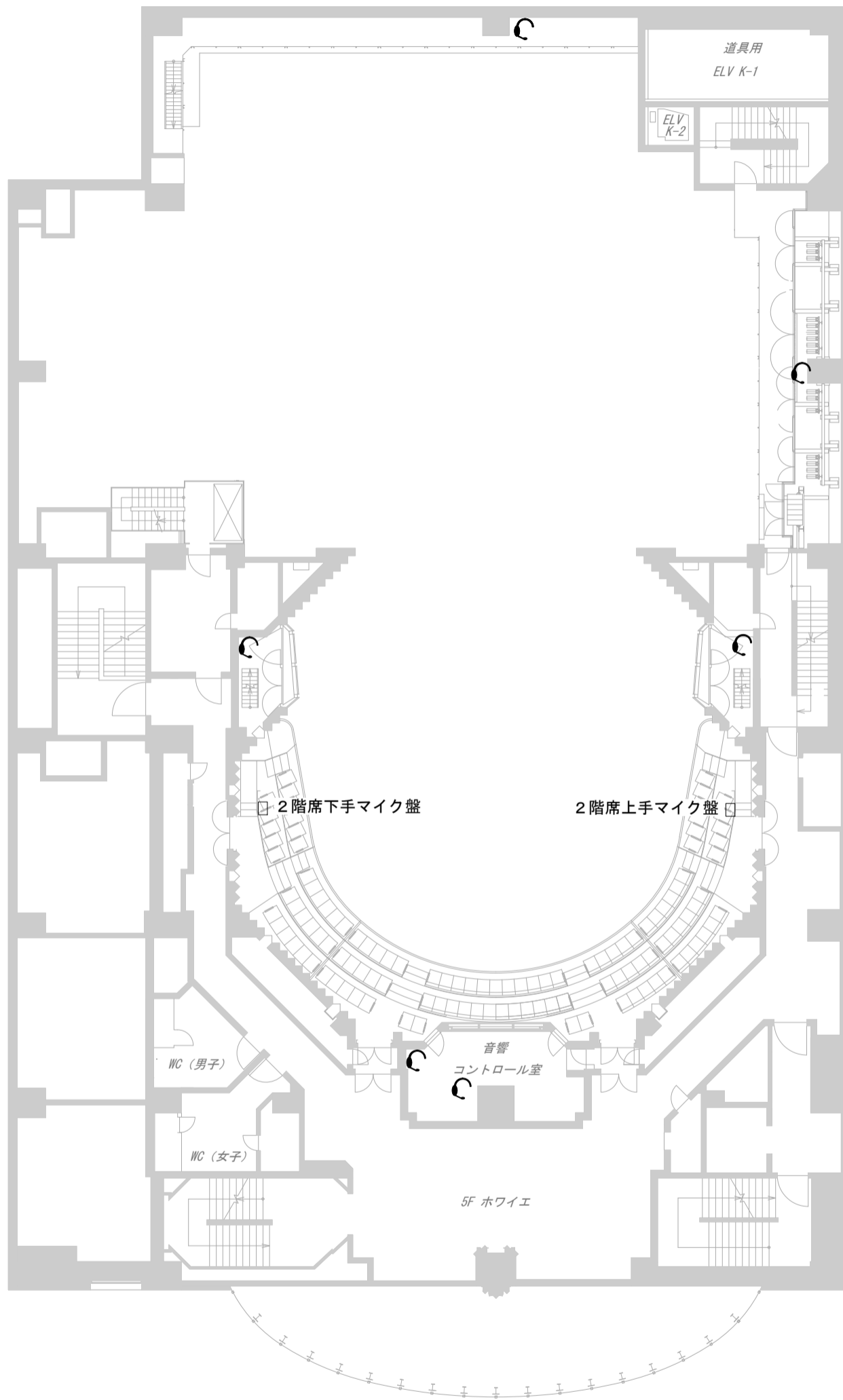

| | |
|-----------|---|
| 2階席下手マイク盤 | |
| 単独回線 | 2 |

| | |
|-----------|---|
| 2階席上手マイク盤 | |
| 単独回線 | 2 |

● インカム (A/B/C/D/CUE)



世田谷パブリックシアター

〒154 東京都世田谷区太子堂4-1-1
PHONE 03-5432-1522
FAX 03-5432-1559

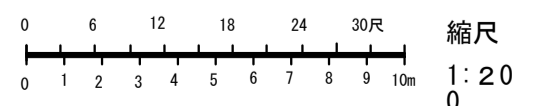

パブリックシアター音響回線図

6階～客席3階レベル～

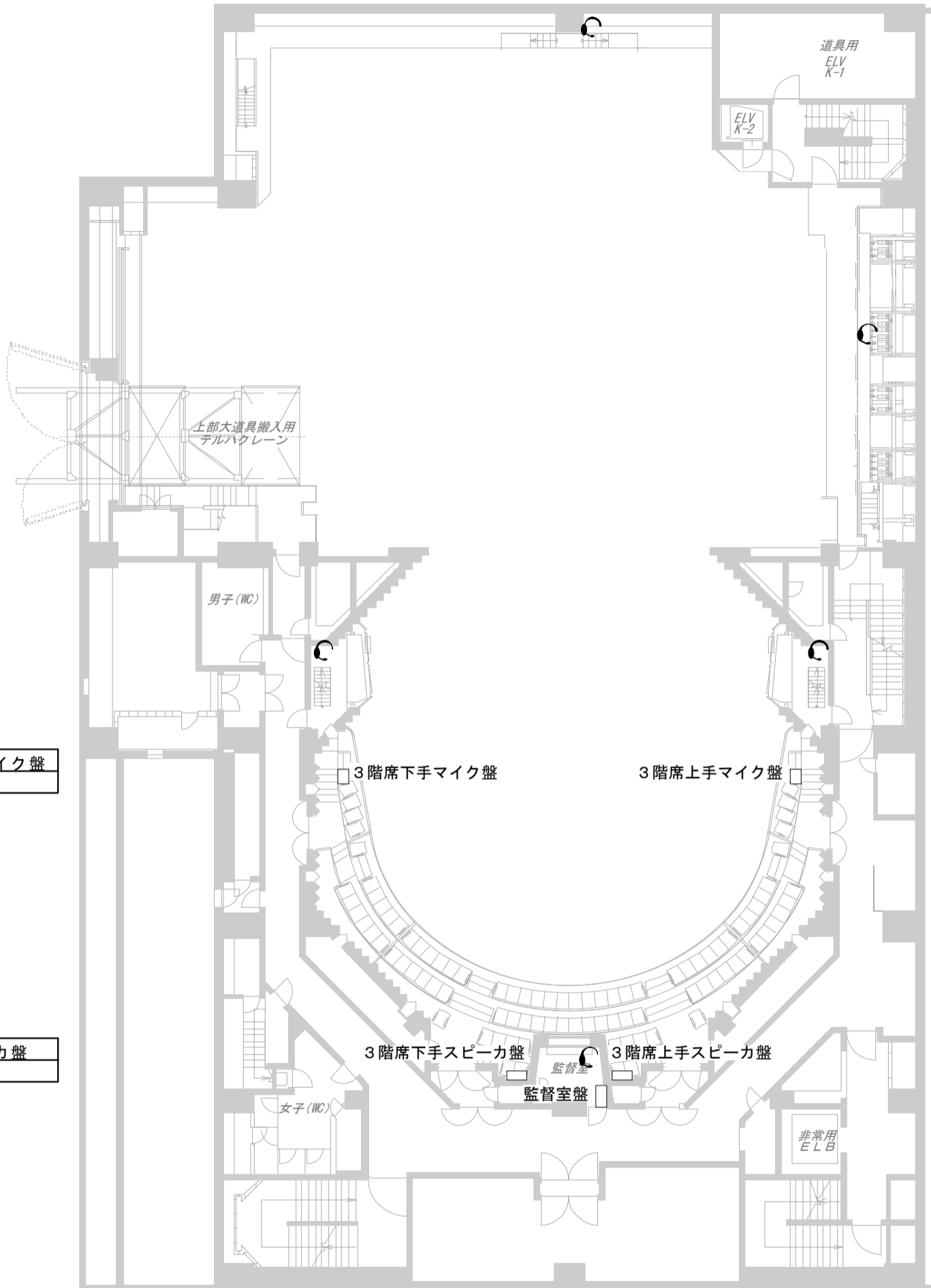

| | |
|-----------|---|
| 3階席下手マイク盤 | |
| 単独回線 | 2 |

| | |
|-----------|---|
| 3階席上手マイク盤 | |
| 単独回線 | 2 |

| | |
|-------------|---|
| 3階席下手スピーカー盤 | |
| スピーカ | 1 |

| | |
|-------------|---|
| 3階席上手スピーカー盤 | |
| スピーカ | 1 |

| | |
|--------|---|
| 監督室盤 | |
| 8chマルチ | 1 |

C インカム (A/B/C/D/CUE)



世田谷パブリックシアター

〒154 東京都世田谷区太子堂4-1-1
PHONE 03-5432-1522
FAX 03-5432-1559

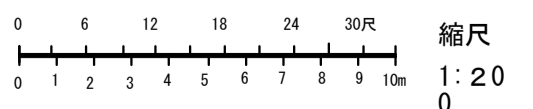

パブリックシアター音響回線図

7階～客席上部レベル～

| 第3ギャラリー下手奥盤 | |
|-------------|---|
| 単独回線 | 1 |
| スピーカ | 2 |

| 第3ギャラリー下手中盤 | |
|-------------|---|
| 単独回線 | 1 |
| スピーカ | 2 |

| 第3ギャラリー下手前盤 | |
|-------------|---|
| 単独回線 | 1 |
| スピーカ | 2 |

| 第3ギャラリー上手奥盤 | |
|-------------|---|
| 単独回線 | 1 |
| スピーカ | 2 |

| 第3ギャラリー上手中盤 | |
|-------------|---|
| 単独回線 | 1 |
| スピーカ | 2 |

| 第3ギャラリー上手前盤 | |
|-------------|---|
| A1 | 1 |
| スピーカ | 2 |

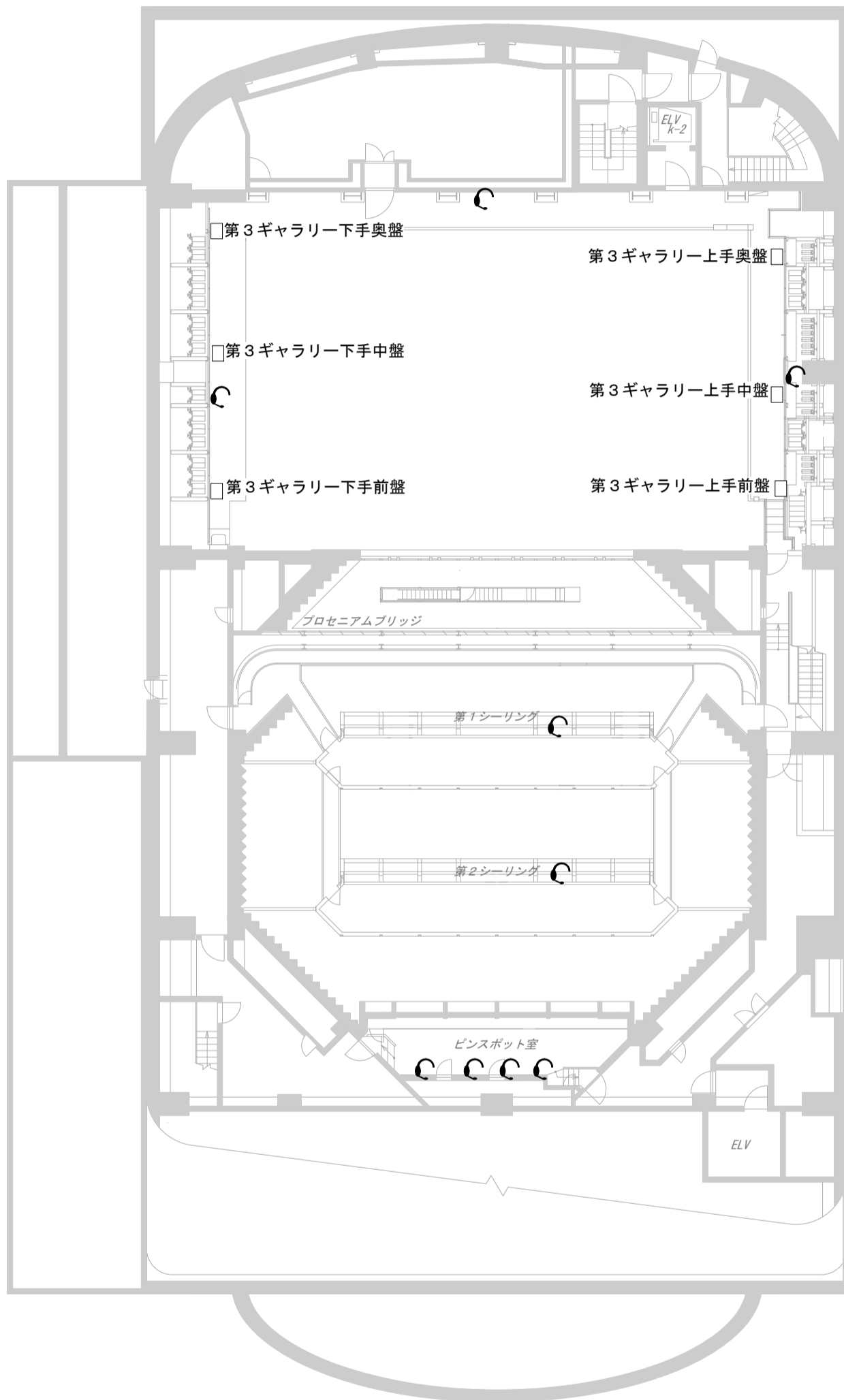

● インカム (A/B/C/D/CUE)



世田谷パブリックシアター

〒154 東京都世田谷区太子堂4-1-1
PHONE 03-5432-1522
FAX 03-5432-1559

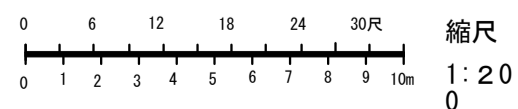

パブリックシアター音響回線図

8階～アンプ室レベル～

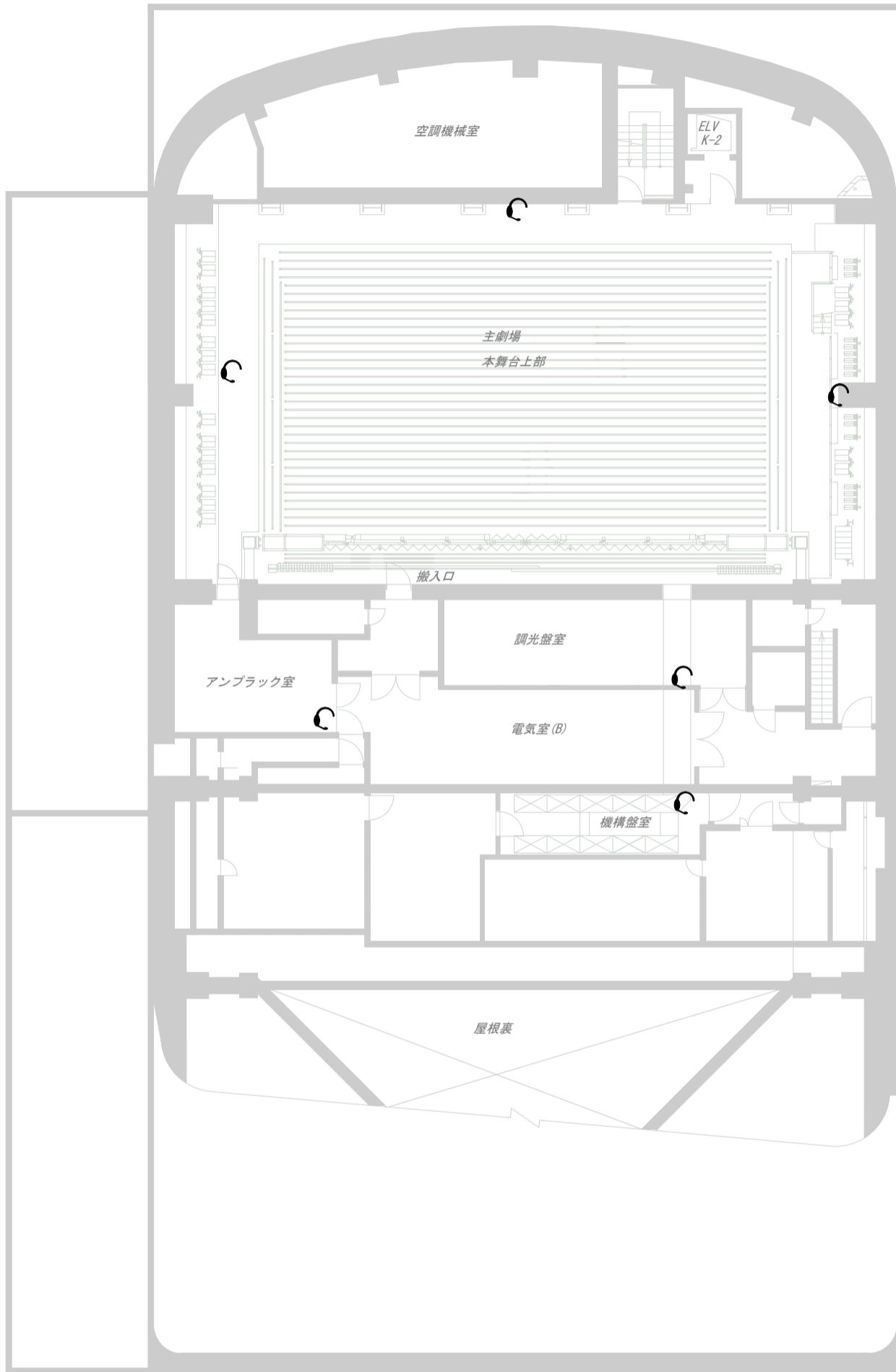

Ⓢ インカム (A/B/C/D/CUE)



世田谷パブリックシアター

〒154 東京都世田谷区太子堂4-1-1
PHONE 03-5432-1522
FAX 03-5432-1559

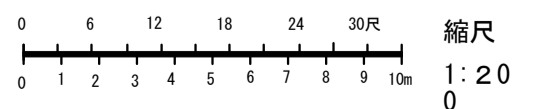

世田谷パブリックシアター可動スピーカーシステム

AE-10とFM1502以外は吊り、スタンド設置可

パワーラック

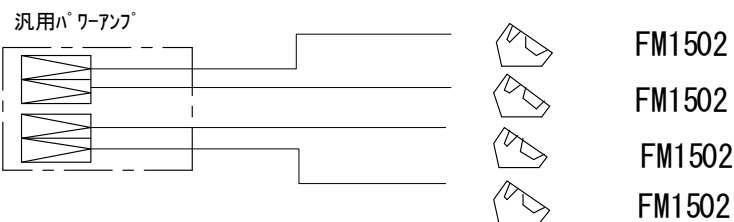
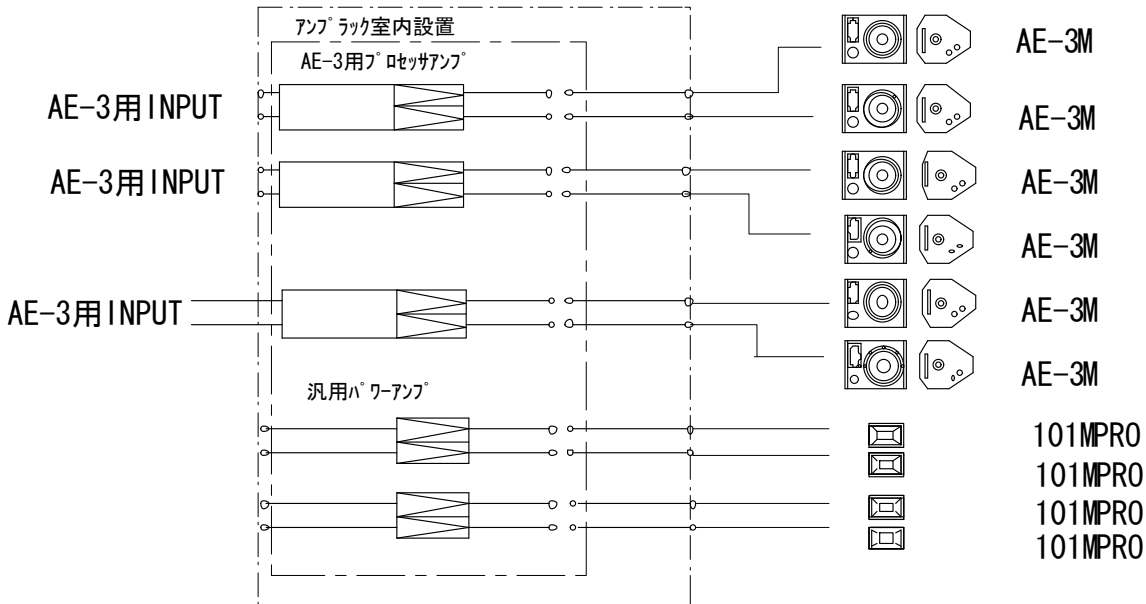
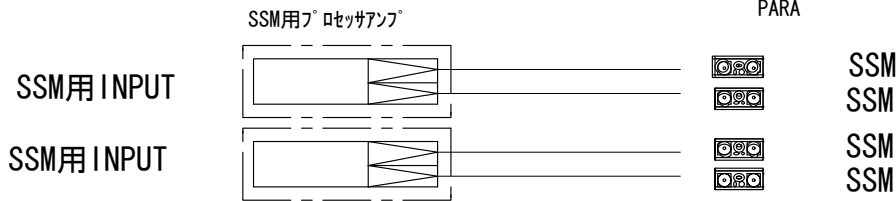
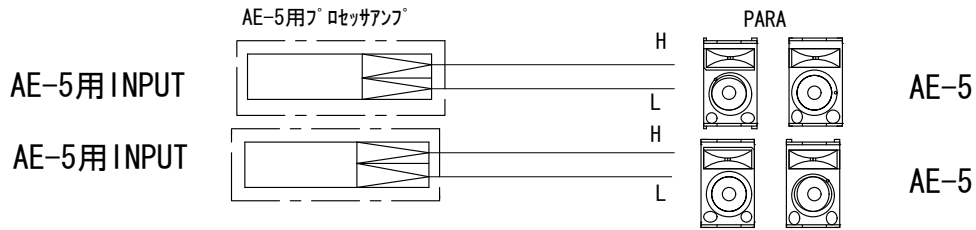
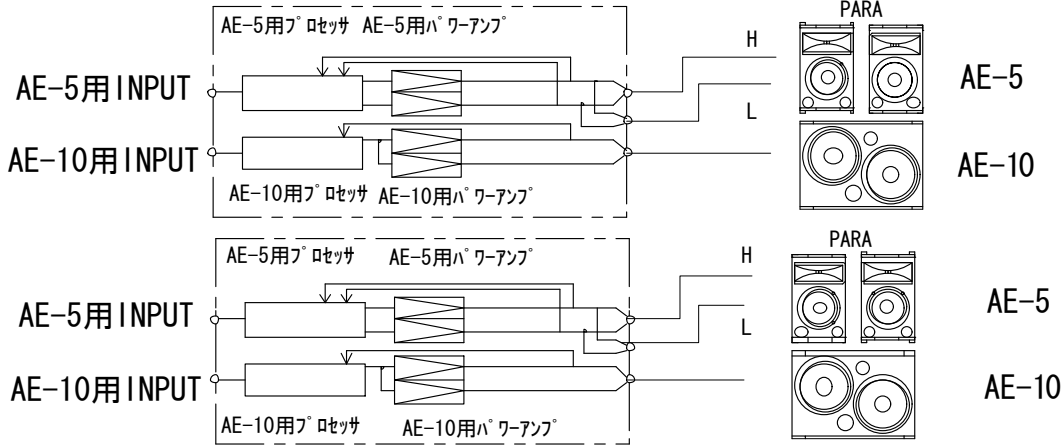

パブリックシアタースピーカ図面

4階～客席1階レベル～

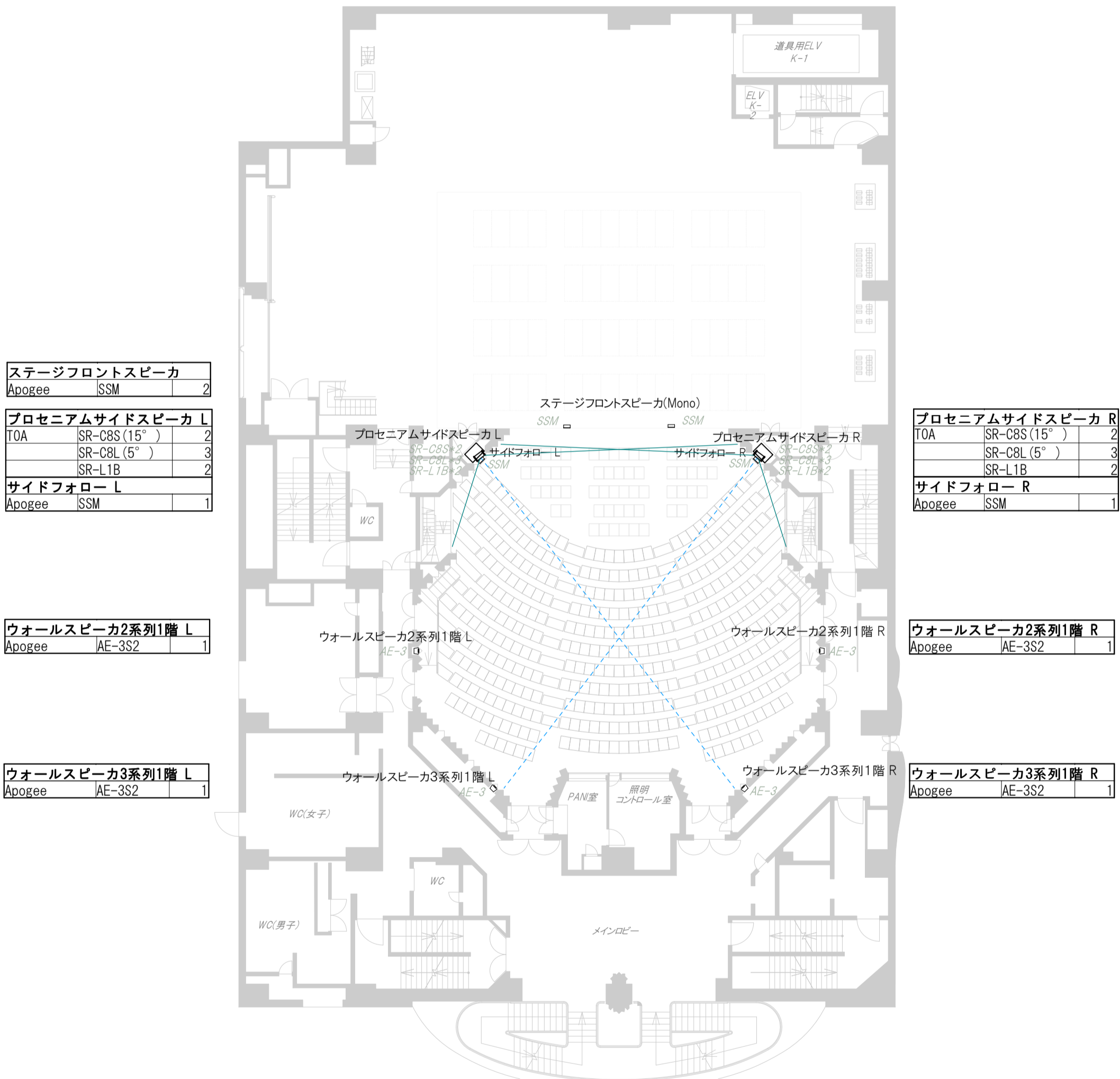

2010.01更新



世田谷パブリックシアター

〒154 東京都世田谷区太子堂4-1-1
 PHONE 03-5432-1522
 FAX 03-5432-1559

パブリックシアタースピーカ図面

5階～客席2階レベル～

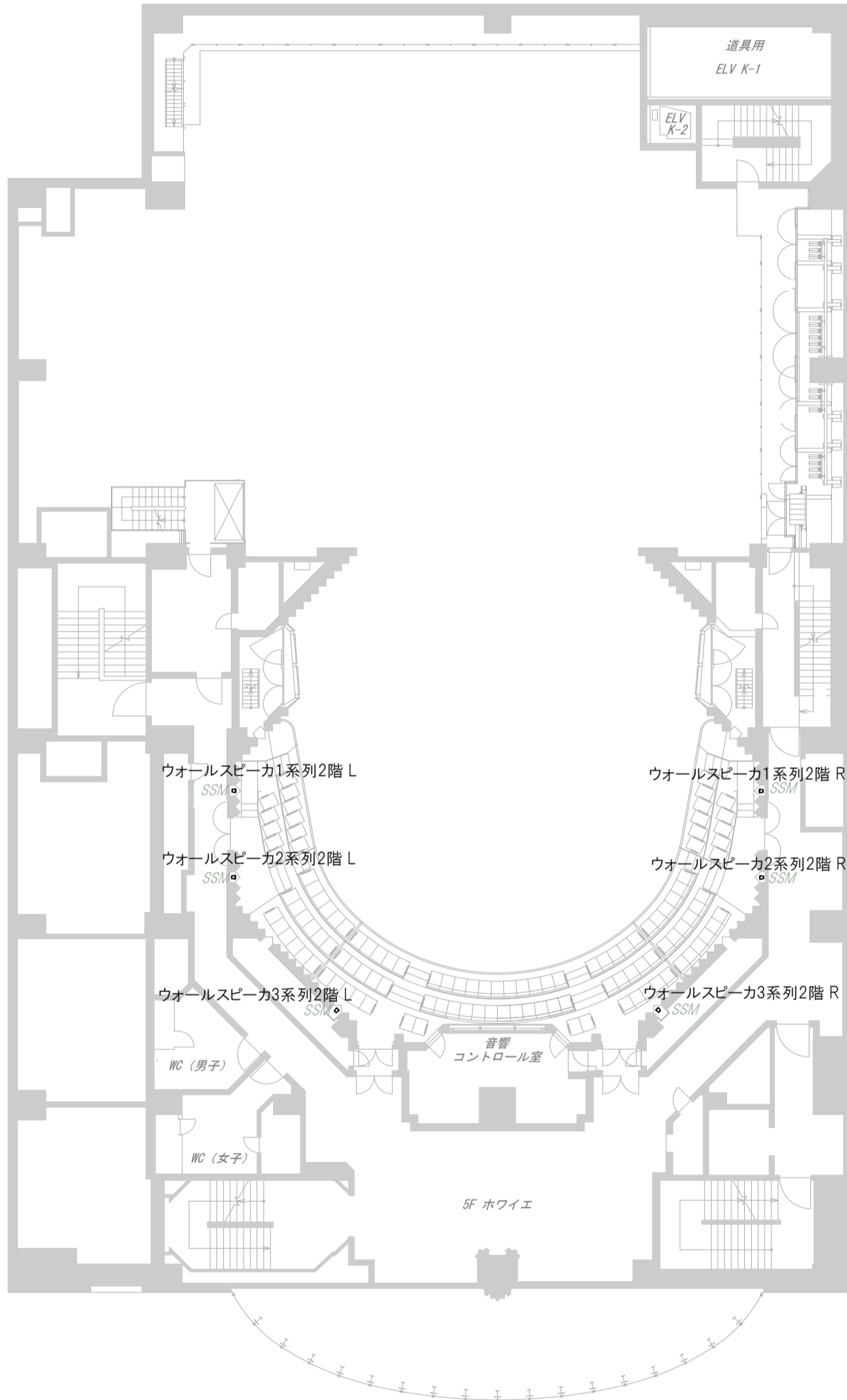

| | | |
|-----------------|-----|---|
| ウォールスピーカ1系列2階 L | | |
| Apogee | SSM | 1 |

| | | |
|-----------------|-----|---|
| ウォールスピーカ1系列2階 L | | |
| Apogee | SSM | 1 |

| | | |
|-----------------|-----|---|
| ウォールスピーカ1系列2階 L | | |
| Apogee | SSM | 1 |

| | | |
|-----------------|--|--|
| ウォールスピーカ1系列2階 L | | |
| SSM | | |

| | | |
|-----------------|--|--|
| ウォールスピーカ2系列2階 L | | |
| SSM | | |

| | | |
|-----------------|--|--|
| ウォールスピーカ3系列2階 L | | |
| SSM | | |

WC (男子)

WC (女子)

5F ホワイエ

音響
コントロール室

| | | |
|-----------------|--|--|
| ウォールスピーカ1系列2階 R | | |
| SSM | | |

| | | |
|-----------------|--|--|
| ウォールスピーカ2系列2階 R | | |
| SSM | | |

| | | |
|-----------------|--|--|
| ウォールスピーカ3系列2階 R | | |
| SSM | | |

WC (男子)

WC (女子)

| | | |
|-----------------|-----|---|
| ウォールスピーカ1系列2階 L | | |
| Apogee | SSM | 1 |

| | | |
|-----------------|-----|---|
| ウォールスピーカ1系列2階 L | | |
| Apogee | SSM | 1 |

| | | |
|-----------------|-----|---|
| ウォールスピーカ1系列2階 L | | |
| Apogee | SSM | 1 |

2010.01 更新



世田谷パブリックシアター

〒154 東京都世田谷区太子堂4-1-1
PHONE 03-5432-1522
FAX 03-5432-1559

パブリックシアタースピーカ図面

6階～客席3階レベル～

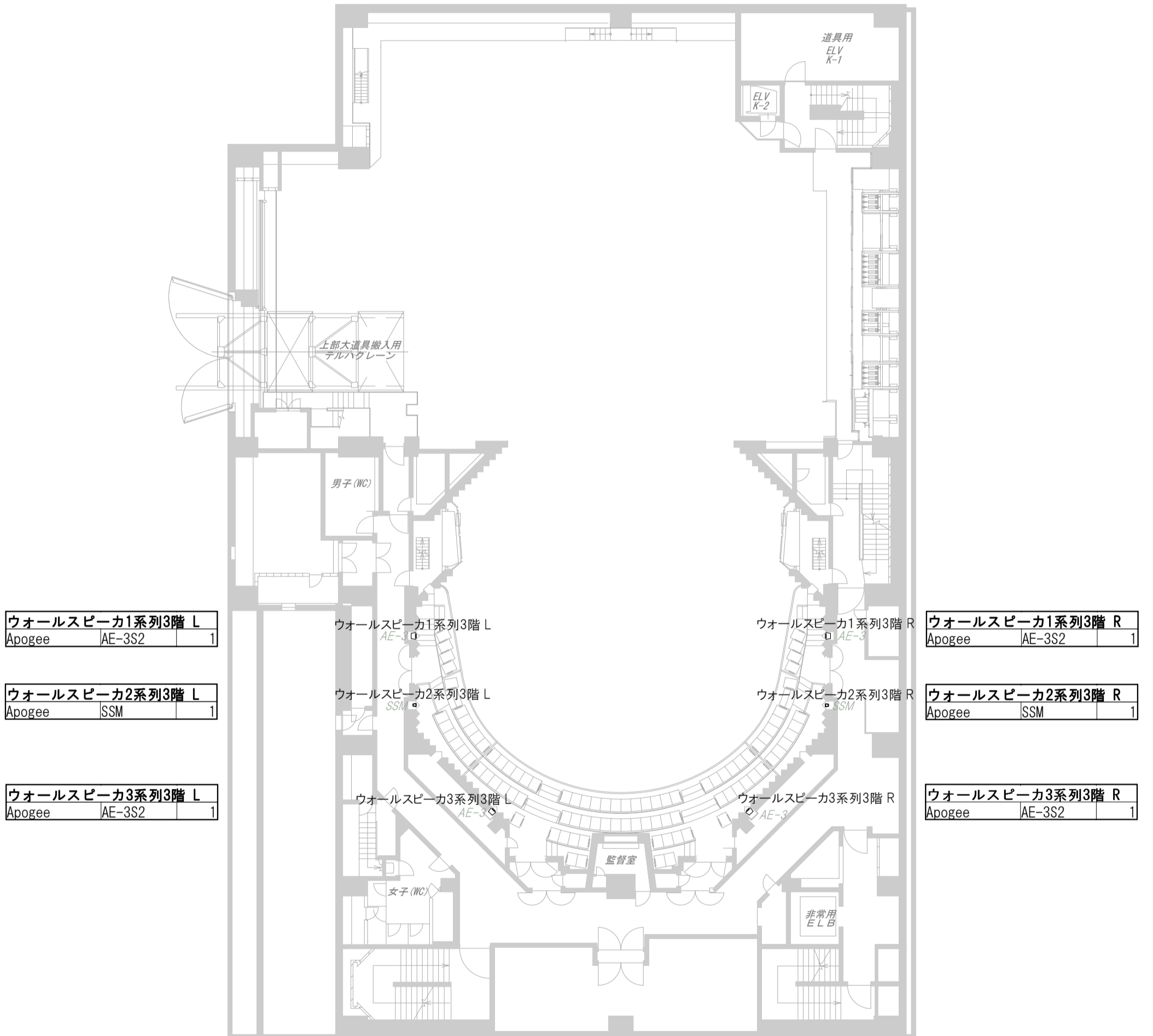

| | | | |
|-----------------|--------|--------|---|
| ウォールスピーカ1系列3階 L | Apogee | AE-3S2 | 1 |
|-----------------|--------|--------|---|

| | | | |
|-----------------|--------|-----|---|
| ウォールスピーカ2系列3階 L | Apogee | SSM | 1 |
|-----------------|--------|-----|---|

| | | | |
|-----------------|--------|--------|---|
| ウォールスピーカ3系列3階 L | Apogee | AE-3S2 | 1 |
|-----------------|--------|--------|---|

| | | | |
|-----------------|--------|--------|---|
| ウォールスピーカ1系列3階 R | Apogee | AE-3S2 | 1 |
|-----------------|--------|--------|---|

| | | | |
|-----------------|--------|-----|---|
| ウォールスピーカ2系列3階 R | Apogee | SSM | 1 |
|-----------------|--------|-----|---|

| | | | |
|-----------------|--------|--------|---|
| ウォールスピーカ3系列3階 R | Apogee | AE-3S2 | 1 |
|-----------------|--------|--------|---|

2010.01 更新



世田谷パブリックシアター

〒154 東京都世田谷区太子堂4-1-1
PHONE 03-5432-1522
FAX 03-5432-1559

パブリックシアタースピーカ図面

7階～客席上部レベル～

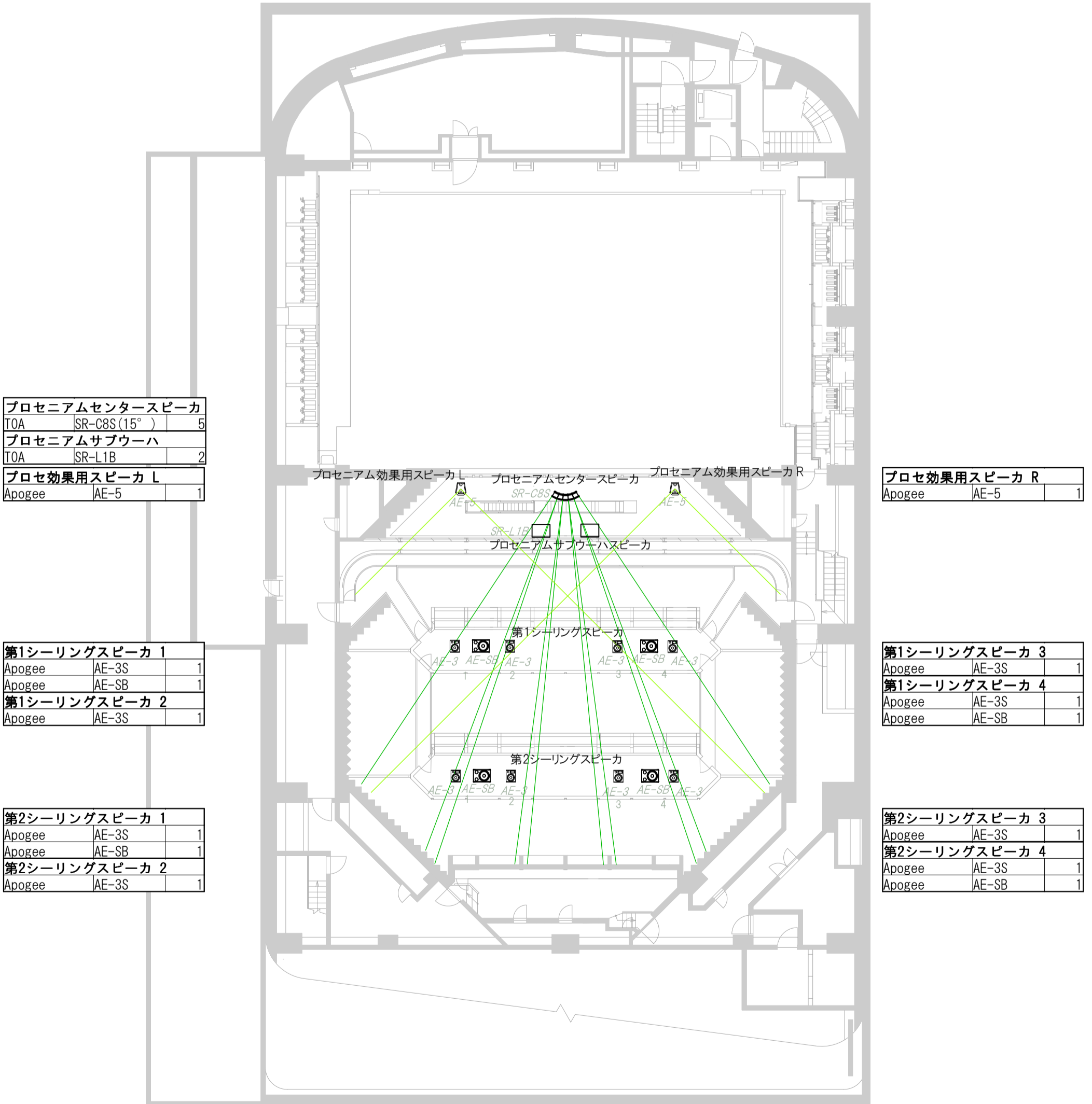

| プロセニウムセンタースピーカ | | |
|----------------|-------------|---|
| TOA | SR-C8S(15°) | 5 |
| プロセニウムサブウーハ | | |
| TOA | SR-L1B | 2 |
| プロセ効果用スピーカ L | | |
| Apogee | AE-5 | 1 |

| プロセ効果用スピーカ R | | |
|--------------|------|---|
| Apogee | AE-5 | 1 |

| 第1シーリングスピーカ 1 | | |
|---------------|-------|---|
| Apogee | AE-3S | 1 |
| Apogee | AE-SB | 1 |
| 第1シーリングスピーカ 2 | | |
| Apogee | AE-3S | 1 |

| 第1シーリングスピーカ 3 | | |
|---------------|-------|---|
| Apogee | AE-3S | 1 |
| 第1シーリングスピーカ 4 | | |
| Apogee | AE-3S | 1 |
| Apogee | AE-SB | 1 |

| 第2シーリングスピーカ 1 | | |
|---------------|-------|---|
| Apogee | AE-3S | 1 |
| Apogee | AE-SB | 1 |
| 第2シーリングスピーカ 2 | | |
| Apogee | AE-3S | 1 |

| 第2シーリングスピーカ 3 | | |
|---------------|-------|---|
| Apogee | AE-3S | 1 |
| 第2シーリングスピーカ 4 | | |
| Apogee | AE-3S | 1 |
| Apogee | AE-SB | 1 |

2010.01 更新



世田谷パブリックシアター

〒154 東京都世田谷区太子堂4-1-1
 PHONE 03-5432-1522
 FAX 03-5432-1559

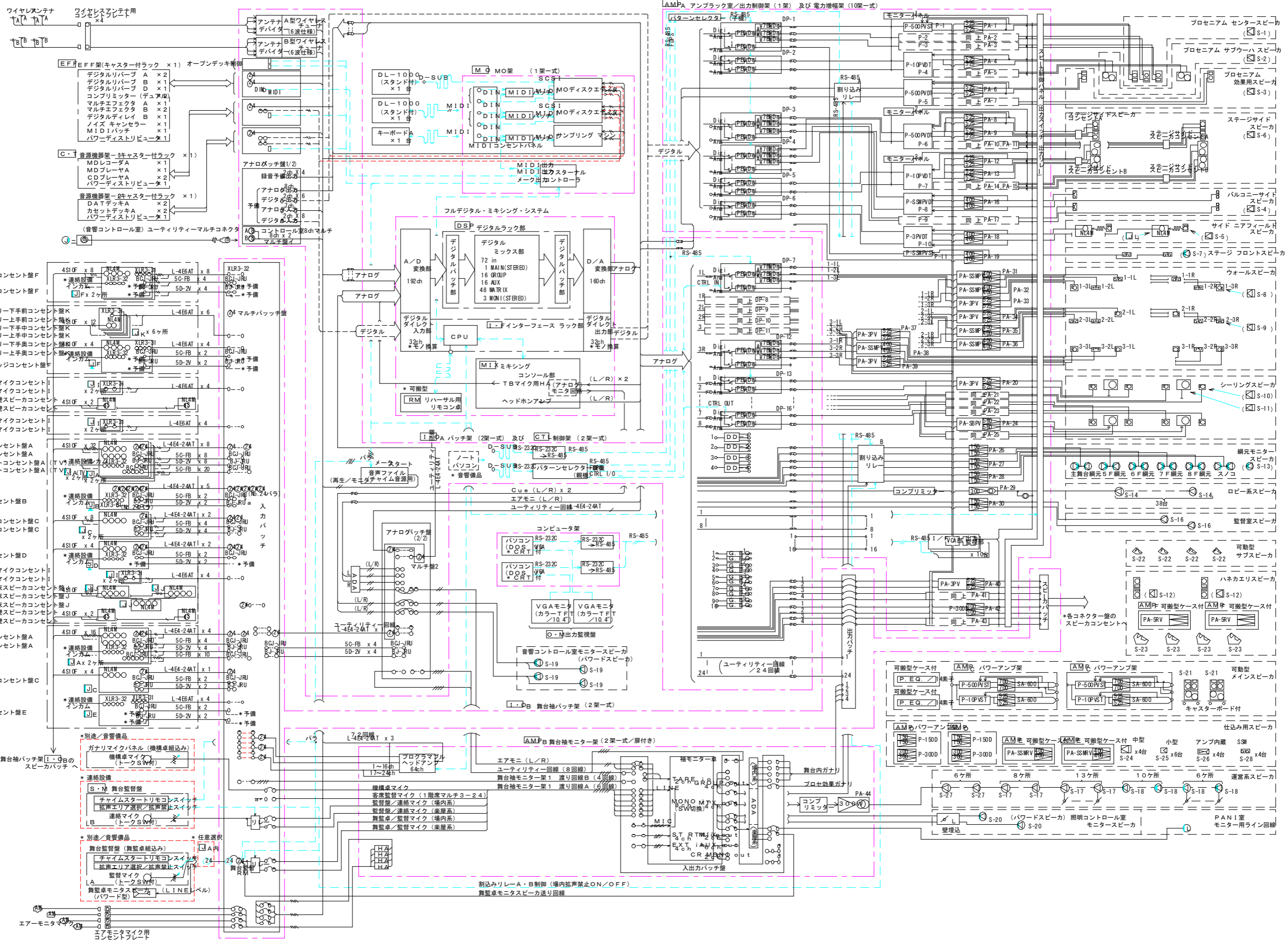

ワイヤレスマイク 4台、デジタルリコーダー 4台、オープンデッキ 1台、デジタルリコーダー A/B/D、コンプリミッター (デュアル)、マルチエフェクター A/B、マルチエフェクター C、デジタルディレイ B、ノイズキャンセラー、MIDIパッチ、パワードリビューター、音源機器架-1 (キヤスター付ラック) x 1、MDレコーダー A、MDプレーヤー A、CDプレーヤー A、パワードリビューター A、音源機器架-2 (キヤスター付ラック) x 1、DATデッキ A、カセットデッキ A、パワードリビューター A、(音響コントロール室) ユーティリティーマルチコンネクター x 2、スノコ下手コンソント盤 F、スノコ上手コンソント盤 F、第3ギャラリ下手コンソント盤 K、第3ギャラリ上手コンソント盤 K、第3ギャラリ下手コンソント盤 K、第3ギャラリ上手コンソント盤 K、プロセブレッジコンソント盤 F、3階席下手マイクコンソント盤 I、3階席上手マイクコンソント盤 I、3階席下手壁スピーカーコンソント盤 J、3階席上手壁スピーカーコンソント盤 J、2階席下手マイクコンソント盤 I、2階席上手マイクコンソント盤 I、舞台下手コンソント盤 A、舞台上手コンソント盤 A、下手フロントコンソント盤 A、上手フロントコンソント盤 A、1階席コンソント盤 B、舞台下手奥コンソント盤 C、舞台上手奥コンソント盤 C、舞台床コンソント盤 D、1階席下手マイクコンソント盤 I、1階席上手マイクコンソント盤 I、1階席下手床スピーカーコンソント盤 J、1階席中央床スピーカーコンソント盤 J、1階席上手床スピーカーコンソント盤 J、1階席上手壁スピーカーコンソント盤 J、奈落下手コンソント盤 A、奈落上手コンソント盤 A、客席ピットコンソント盤 C、ロビーコンソント盤 E、舞台袖パッチ架 (1・9段のスピーカーパッチ)、ガナリマイクパッチ架 (機軸卓組込み)、機軸卓マイク (トックSW付)、* 別途/音響機材、* 任意選択、エアーモニター x 2、マイクモニター x 2